

Производитель компания «Рекорд»: ИП Владимиров О.В. г. Санкт-Петербург, ул. Садовая д.51 Тел. 8(812)981-04-05 www.record-sport.ru e-mail: turnik001@mail.ru

1. Общие характеристики и назначение

Тренажер - Стойка Турник+ Брусья+ Пресс (версия 2.0):

Максимально допустимая нагрузка- 270 кг- на брусья, 270 кг - на турник
Размеры в собранном виде: высота – 220 см / ширина – 64 см / размер основания - 104 x 90 см

2. Сборка тренажера

1. Аккуратно распакуйте изделие и разложите комплектующие детали в соответствии с таблицей комплектации.

2. Наденьте грипсы(ручки) (Поз. 19) в местах хвата как показано на рис 1. В местах хвата на вертикальных ручках брусьев- длиной 170 мм (Поз. 7) надеть на трубы. На турнике(Поз. 8) 4 грипсы длиной 200 мм. После высыхания ручки плотно держатся.

Важно: Во избежание разрыва ручек, перед надеванием необходимо добавить жидкое мыло или мыльный раствор внутрь ручки. Надевать плавными круговыми движениями. Излишки воды/мыла уберите сухой тряпкой.

3. Установите подлокотники (Поз. 9) на основания (Поз. 7) с помощью винтов М6*50.

4. Установите подушку под спину (Поз. 10) на рамку (Поз. 6) с помощью саморезов. Обратите внимание, что подушка под спину имеет наклон для удобства занятий (не перепутайте верх и низ подушки).

5. Соберите на полу боковины и перемычки основания (Поз. 2, 3, 4) с помощью болтов М10*60, шайб М10, болтов М10. Обратите внимание, передняя перемычка (поз. 4) крепится к боковинам основания со скрытой установкой гайки М10 внутри профиля Поз. 2 (профиль основания закрывается пластиковой заглушкой Поз. 22 в конце сборки). Эти и другие болтовые соединения до конца сборки не надо закручивать до упора, пусть будет небольшой люфт (это облегчит процесс сборки). На боковинах две точки опоры имеют регулировки по уровню пола, можете закрутить их до упора, пока турник полностью не собран.

Примечание: Шайба гровер ставится под каждую гайку.

6. Установите вертикальные стойки (Поз. 1) на боковины основания (Поз. 2) с помощью болтов М10*60, шайб М10, гаек М10.

7. Установите раскосы для основания с помощью болтов М10*80, М10*60, шайб М10, гаек М10 согласно рис. 1.

8. Закрепите рамку задней спинки (Поз. 6) между вертикальных стоек (Поз.1) согласно рис.1 с помощью болтов М10*60, шайб М10, болтов М10.

Важно: При затяжке гаек не прикладывайте избыточную нагрузку, чтобы не деформировать стенку трубы.

9. Установите брусья (Поз. 7) на вертикальные стойки (поз. 1) с помощью болтов М10*80, шайб М10, гаек М10 согласно рис. 1. Вертикальные рукоятки устанавливаются с помощью болтов М10*60, шайб М10. Со стороны вертикальных стоек (Поз.1) устанавливаются кузовные шайбы (Поз. 17).

10. Установите перекладину турника (Поз.8) на вертикальные стойки (Поз. 1) с помощью болтов М10*70, шайб М10, гаек М10.

11. После того, как турник был собран, можно установить его в предполагаемом месте использования. Затяните все болтовые соединения до упора, люфт должен отсутствовать полностью. Выкрутите регулировочные опоры на основании, чтобы турник стоял ровно и устойчиво.

12. Надеваем пластиковые колпачки на болты и устанавливаем пластиковые заглушки (Поз. 22).

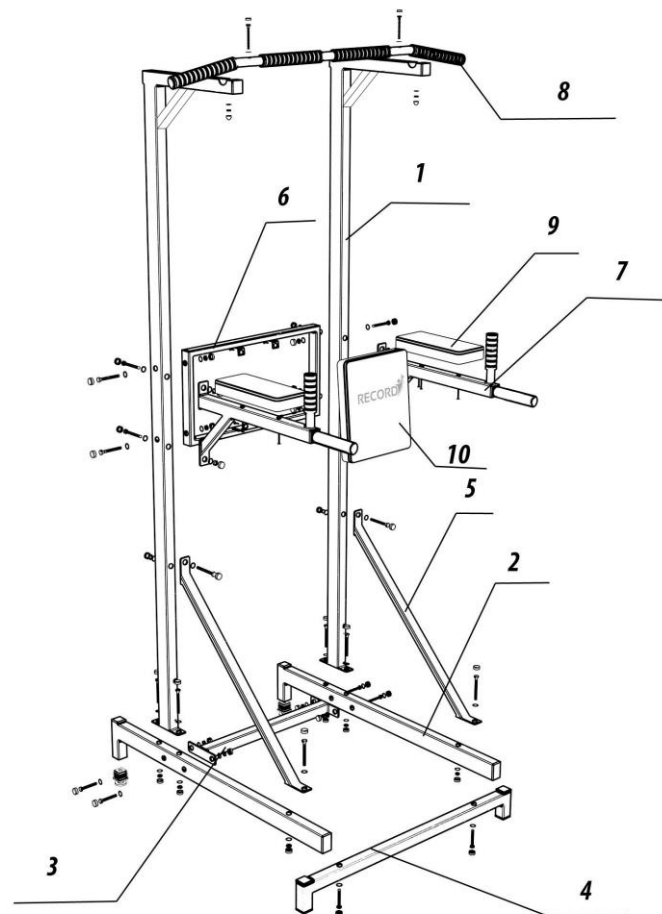

Комплектация тренажера:

Поз.	Наименование	Кол-во
1	Стойка вертикальная	2 шт.
2	Боковина основания	2 шт.
3	Перемычка основания центральная	1 шт.
4	Перемычка основания передняя	1 шт.
5	Раскос основания	2 шт.
6	Рамка под заднюю спинку	1 шт.
7	Боковина брусьев + рукоятки вертикальные	2 шт.
8	Перекладина турника	1 шт.
9	Подлокотник	2 шт.
10	Подушка под спину	1 шт.
11	Болт М10*80	10 шт.
12	Болт М10*60	14 шт.
13	Болт М10*70	2 шт.
14	Гайка М10	26 шт.
15	Шайба М10	46 шт.
16	Шайба гровер М10	26 шт.
17	Шайба кузовная (большая) М10	4 шт.
18	Винт/Болт М6 х 5	4 шт.
19	Саморезы для крепления спинки	6 шт.
20	Грипсы(ручки)	6 шт.
21	Колпачок на болт М10	48 шт.
22	Пластиковая заглушка 4 х 4 см	2 шт.

RECORD

Стойка Турник+ Брусья+ Пресс, версия 2.0

Инструкция по сборке

